

DRN ECO-3MG

BOMBAS SUMERGIBLES



DRN ECO-3MG

BOMBA SUMERGIBLE

DATOS GENERALES

Modelo: Eco-3MG

Peso [Kg]: 17.00

Electrobombas para bombear líquidos cargados

HIDRÁULICA

Tipo de impulsor: Impulsor de vórtice

Tubería de salida [mm]: G 1 1/2

Succión [mm]: 40

Paso Libre [mm]: 35

Diámetro del impulsor [mm]: 104

Rendimiento Max [%]: 26.00

Rendimiento Global [%]: 22.92

Cabeza[m]: 7.07

Caudal[m³/h]: 9.00

Tolerancias según ISO 9906:2012 3B2

CARACTERÍSTICAS DE CONSTRUCCIÓN

Sello mecánico superior: Sello de labios

Sello mecánico inferior: Carburo de silicio/cerámica/vitón

Cojinete superior: Corona única de esferas

Cojinete inferior: Corona única de esferas

Clase de protección: IP68

Protección térmica: Presente

Sensor de humedad: No

Homologación ATEX: No

Pintura aplicada: Esmalte epoxi al agua bicomponente

Longitud del cable [m]: 10



MATERIALES

Bomba: Ghisa EN 1561 EN-GJL-200

Impulsor: Ghisa EN 1561 EN-GJL-200

Eje Motor: Acciaio Inox AISI 420

Abrigo: -

Tornillería: acero inoxidable A2-70

Cable eléctrico: H07RN8F

CARACTERÍSTICAS DEL LIQUIDO

Tipo de líquido: Líquidos de aguas residuales

Densidad [Kg/dm³]: 1.1

pH: 6-10

Rango de temperatura: 0-40°C

INSTALACIÓN

Profundidad máxima de instalación [m]: 20

Enfriamiento: Enfriamiento llevado a cabo por el líquido en circuito.

Instalación: Vertical / Horizontal

Boya de nivel: Presente

DRN ECO-3MG

BOMBA SUMERGIBLE

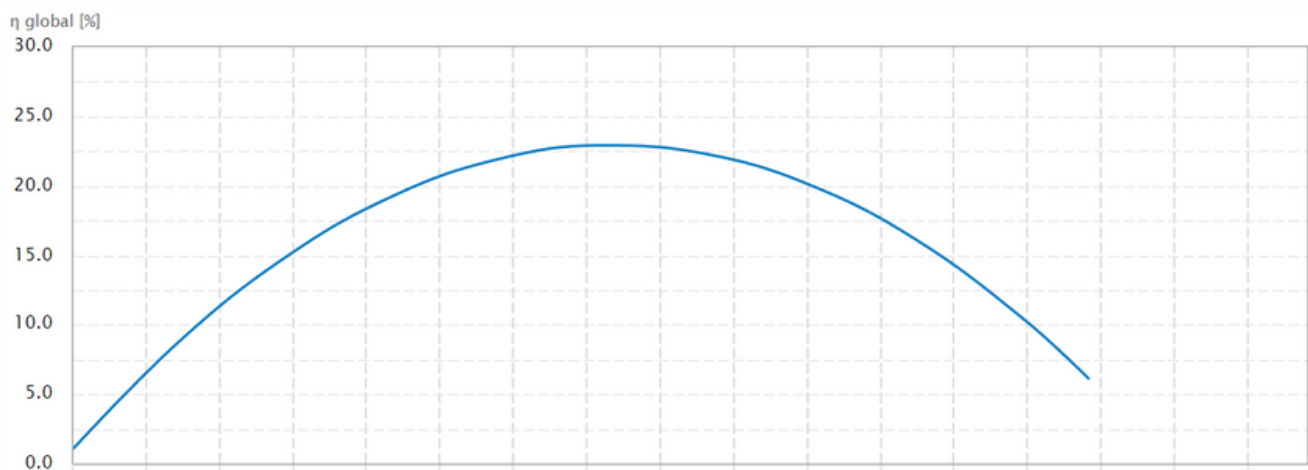
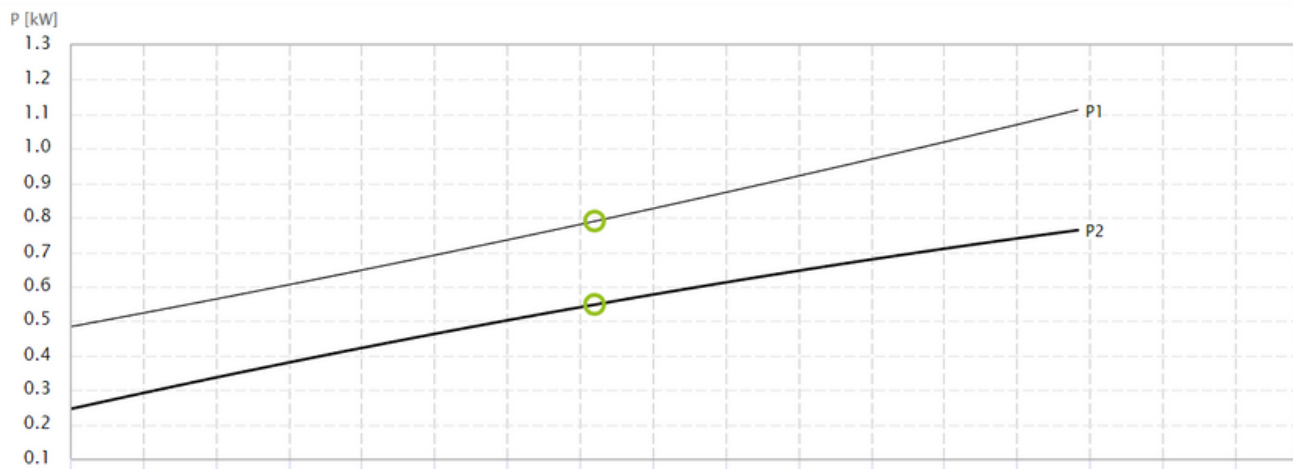
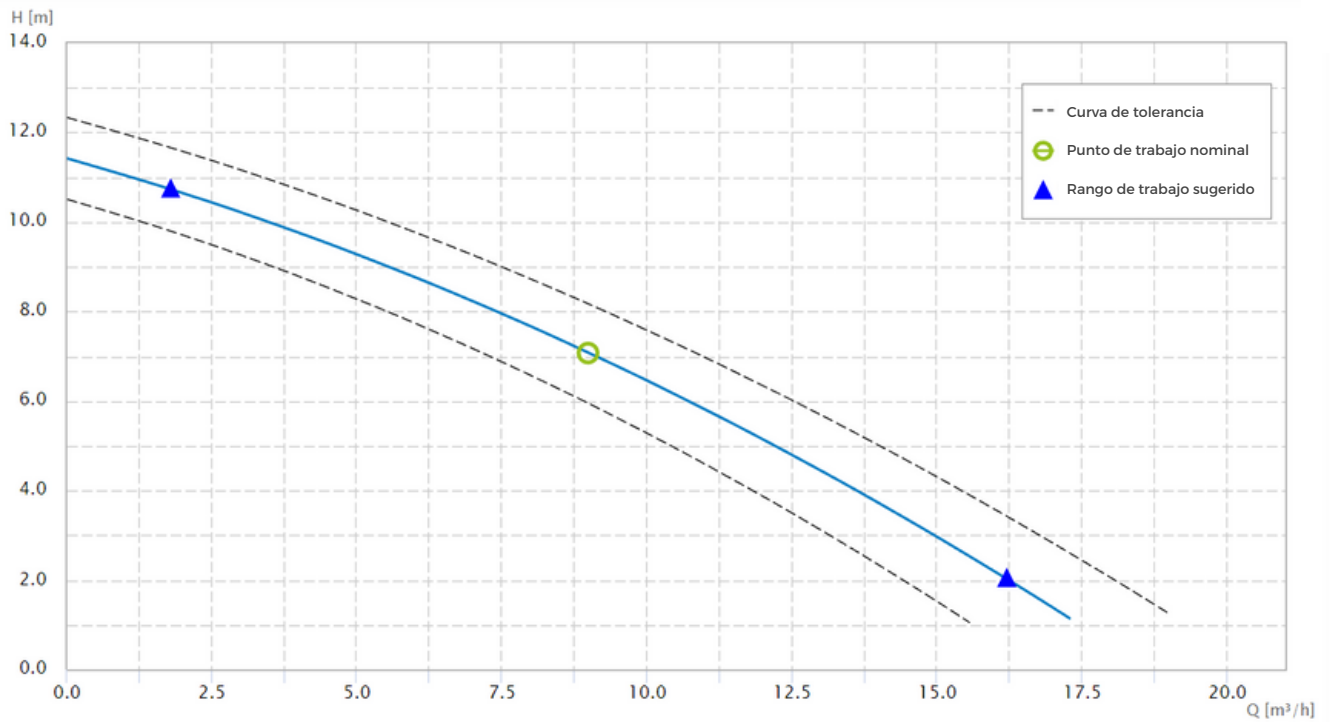

DRN ECO-3MG

BOMBA SUMERGIBLE

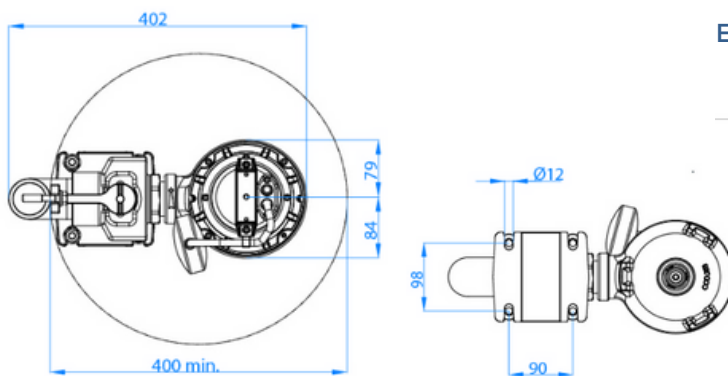
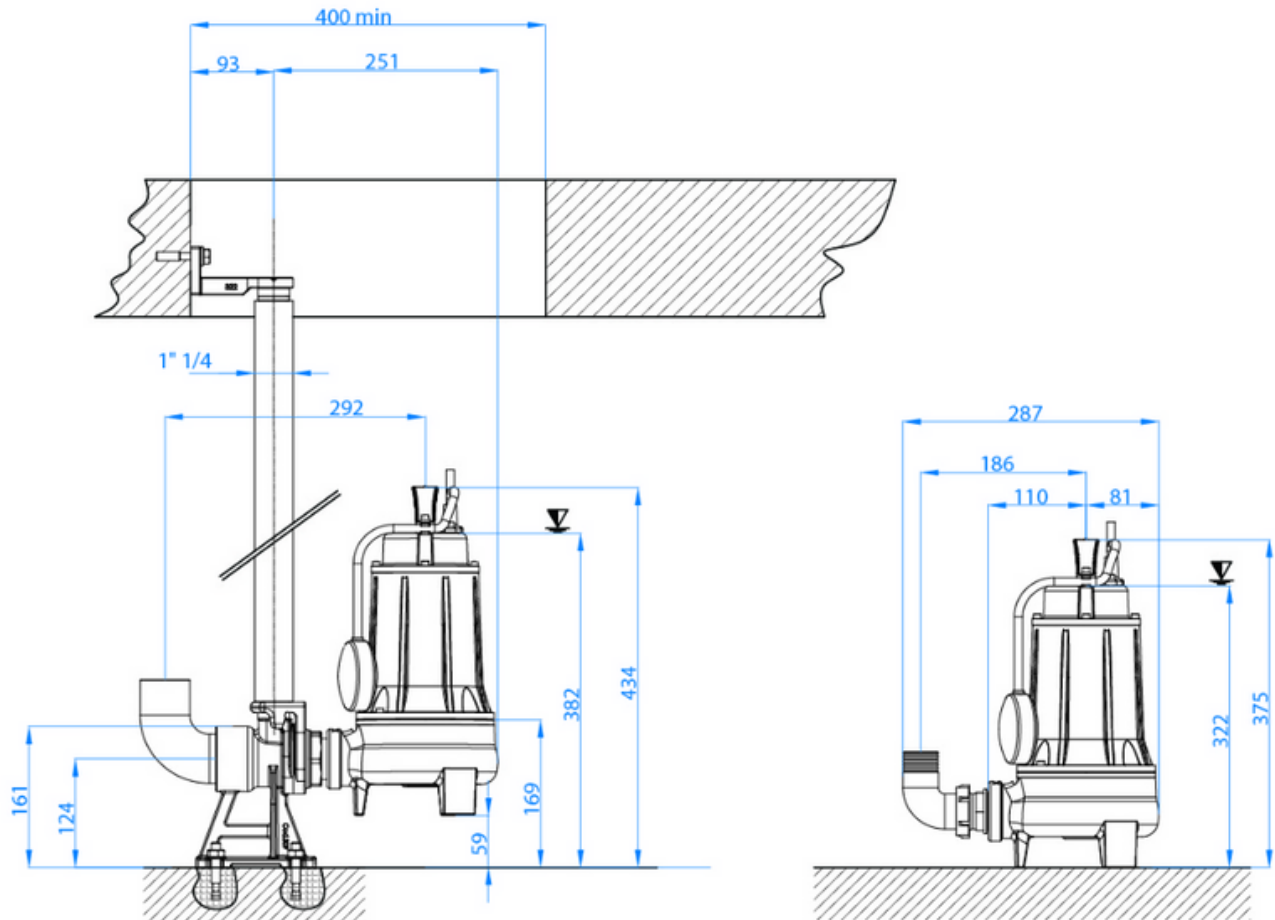

ESQUEMA

1 ~ 220 V - 60 Hz

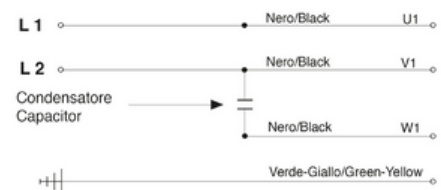

DATOS ELECTRICOS

Código de motor:	3520140210
Potencia P1 [kW]:	1.10
Potencia P2 [kW]:	0.75
Fase:	1
Frecuencia [Hz]:	60
Voltaje[V]:	220
Corriente nominal [A]:	5.2
Corriente de arranque [%]:	356.0
Factor de Potencia:	0.92

R.P.M.:	2850
Puesta en marcha:	D.O.L
Condensador [µF]:	20.0
Clase de aislamiento:	F 155°C
Tipo servicio:	S2
Rendimiento max motor [%]:	88.10
Rendimiento a plena carga [%]:	83.0
Rendimiento a ¾ carga [%]:	87.1
Rendimiento a ½ carga [%]:	87.8
Clase de eficiencia:	-